

Piegatrice Pneumatica Geosteel

Plegadora neumática para preformar los tejidos de fibra de acero galvanizado de altísima resistencia Geosteel.

La plegadora, conforme a las disposiciones de la Directiva Máquinas D. Lgs. n. 17/10 (2006/42 16), permite preformar el tejido con el fin de realizar vendajes de vigas y pilares con tejidos Geosteel, realizando radios de curvatura de 20 mm a 50 mm, según lo indicado en el proyecto de obra, sin alterar ni dañar las propiedades mecánicas del tejido. Gracias a la presión ejercida por los pistones, se puede realizar una flexión rápida y precisa; ideal para grandes obras de construcción o trabajos en serie.



1. Con marcado CE
2. Conforme respecto a la seguridad de la maquinaria y del operario
3. Facilidad y rapidez en la realización del plegado
4. Accionable por un solo operario
5. Características mecánicas de los tejidos Geosteel inalteradas después del plegado
6. Alimentación de aire comprimido: a través de compresor suministrado con la plegadora o con conexión directa a la línea de aire comprimido
7. Realización de las aristas de la curvatura requerida por la CNR-DT 200 R1/2013 y CNR-DT 215/2018 para el vendaje de vigas y pilares

Esquemas técnicos

La máquina está formada por un armazón portante con perfiles de aluminio y de una superestructura compuesta por el sistema de plegado y por el sistema neumático. En la figura se observa como se presenta al usuario.

Se señalan:

1. Cilindros neumáticos para el movimiento del pistón
2. Protección delantera
3. Conector rápido para alimentación aire comprimido
4. Armazón portante
5. Pedal de accionamiento del pistón (descenso)
6. Plano de apoyo del tejido Geosteel
7. Leva para selección del tipo de plegado de la malla
8. Etiqueta marcado CE
9. Botón de reinicio del pistón (ascenso)

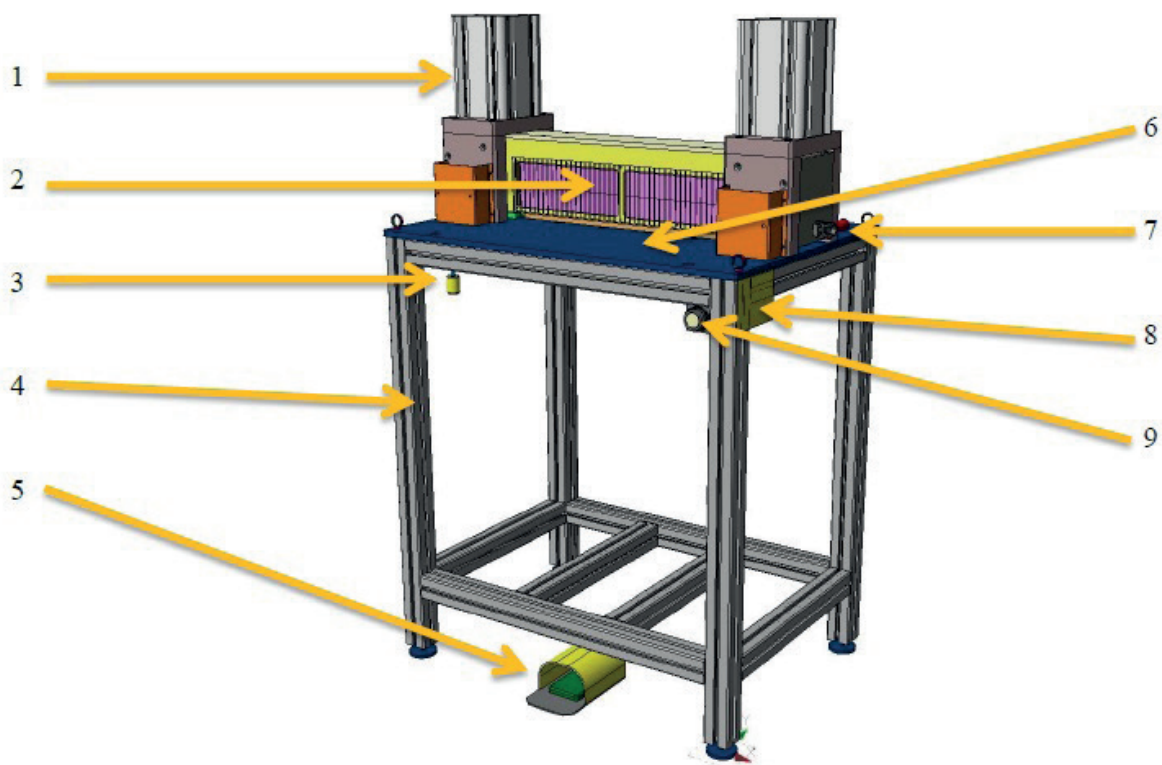

Modo de empleo

Uso de la Piegatrice Geosteel

1. Conector rápido para alimentación aire comprimido
2. Comprobar que la máquina funcione correctamente
3. Seleccionar la profundidad de plegado deseada mediante las levas correspondientes (7)
4. Insertar la banda de tejido Geosteel en la máquina y posicionarla con la zona a plegar en correspondencia con el pistón
5. Accionar el pistón con los botones correspondientes de descenso para realizar el plegado
6. Soltar el botón
7. Accionar el botón de elevación del pistón
8. Retirar la banda de Geosteel plegada

Datos técnicos según Norma de Calidad Kerakoll

Masa	70 kg
Presión área alimentación	6 – 10 bar
Empuje del cilindro (en función del aire a presión)	150 – 250 daN
Recorrido máximo del punzón	50 mm
Recorrido mínimo del punzón	20 mm
Ancho máximo del tejido Geosteel	300 mm

Advertencias

- Producto para uso profesional
- atenerse a las posibles normas y disposiciones nacionales
- atenerse a las advertencias y riesgos indicados en el manual de instrucciones de uso de la máquina Piegatrice Pneumatica Geosteel
- respetar las instrucciones para el mantenimiento y la regulación indicados en el manual de instrucciones de uso de la máquina Piegatrice Pneumatica Geosteel
- respetar las instrucciones para el desmontaje y la eliminación indicados en el manual de instrucciones de uso de la máquina Piegatrice Pneumatica Geosteel
- La máquina debe usarse exclusivamente para el plegado de tejidos Geosteel
- Almacenaje en obra: conservar en lugar cubierto y seco y alejado de sustancias que puedan comprometer su integridad
- El producto es un artículo de acuerdo con las definiciones del Reglamento (CE) nº 1907/2006 y por tanto no necesita Ficha de Datos de Seguridad
- para todo aquello no contemplado consultar con el Kerakoll Worldwide Global Service
+34 964 255 400 – globalservice@kerakoll.es

 Los datos relativos a las clasificaciones Rating se refieren al GreenBuilding Rating Manual 2012. La presente información está actualizada en marzo de 2022; se precisa que la misma puede estar sujeta a modificaciones por parte de KERAKOLL SpA. Para las eventuales actualizaciones, consultar la web www.kerakoll.com. KERAKOLL SpA responde de la validez, actualidad y actualización de su propia información solo en el caso de que se obtenga directamente de su web. La ficha técnica ha sido redactada en base a nuestros mejores conocimientos técnicos y prácticos. Sin embargo, no siendo posible intervenir en las condiciones de las obras ni en la ejecución de estas, dichas informaciones representan indicaciones de carácter general que no comprometen en modo alguno a nuestra Compañía. Se aconseja una prueba preventiva para verificar la idoneidad del producto para el uso previsto.