

# Bouwwijzer

Decoratieve  
kunsthar coating

- Wallcrete Living
- Wallpaper Living
- Patina Living
- Stripe Living

**kerakoll**



## Inhoud

### **Decoratieve kunsthars coating**

Wallcrete Living	06
Wallpaper Living	18
Patina Living	28
Stripe Living	40



# Decoratieve kunsthars coating

Wallcrete Living  
Wallpaper Living  
Patina Living  
Stripe Living

## Gebruiksdoeleinden

---

Decoratieve wanden voor woonruimtes (woonkamer, slaapkamers, gangen en trappen) en commerciële ruimtes (showrooms, restaurants, winkels en kantoren)

# Wallcrete Living

**Kunsthars coating op waterbasis met gekleurde gespatelede materische textuur.**

**Het matte en eenkleurige oppervlak van Wallcrete wordt gekenmerkt door onregelmatigheden en materische accenten die het resultaat zijn van een exclusieve vakkundige bewerking waardoor de natuurlijke vibratie van de kleuren wordt versterkt.**



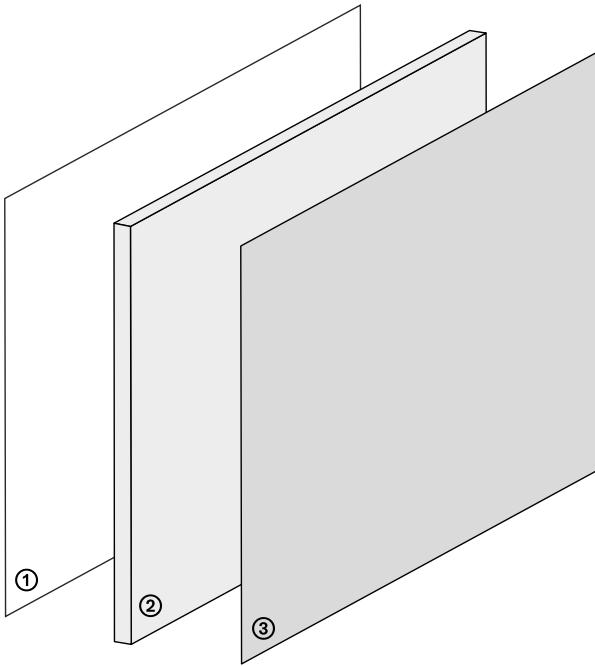

① Laag → Voorstrijk

**Universal Wall Primer**

② Laag → Egalisatie

**Wallcrete**

③ Laag → Gekleurde afwerking

**Decor**

# ① Laag → Voorstrijk

## Vorbereiding

### Waarschuwingen met betrekking tot de ondergronden

- De ondergronden moeten permanent droog zijn en mogen geen optrekkend vocht bevatten
- Gebruiken bij temperaturen: van +10 °C tot +30 °C
- Relatieve luchtvochtigheid: ≤ 75%

### Geschikte ondergronden

- Egaliseermiddelen op cementbasis, kalk en gips
- Ondergronden gerealiseerd met gipskarton en vezelcementplaten
- Panelen van meerlaags hout en MDF



## Universal Wall Primer

Universele primer op waterbasis voor wanden



### Verpakking

1 l - 5 l - 10 l



### Verbruik

≈ 150-200 ml/m<sup>2</sup>

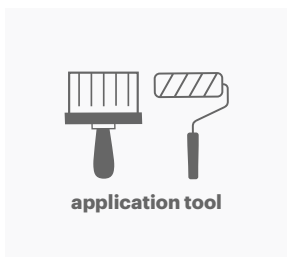

### Gereedschap

Kwast en roller

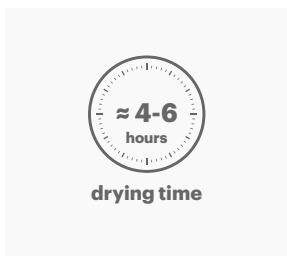

### Droogtijd

Wachttijd voor overschilderen: ≈ 4-6 uur voordat **Wallcrete** wordt aangebracht

# ② Laag → Egalisatie

Vorbereitung

Klaar voor gebruik

→ Het product nogmaals doorroeren in de verpakking om het aangemaakte product uniform te maken.

## Wallcrete

Textuur voorstrijk-egaliseermiddel voor de harscoating **Wallcrete Living**



### Verpakking

5 kg - 15 kg



### Verbruik

≈ 1,8 kg/m<sup>2</sup> van twee lagen

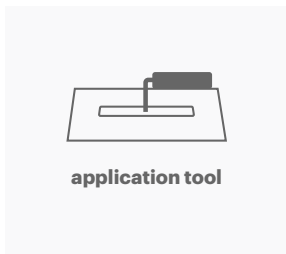

### Gereedschap

Spaan trowel 2

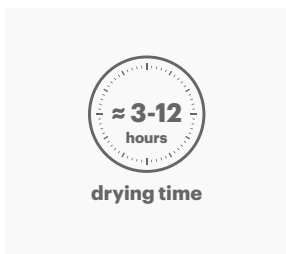

### Droogtijd

Bij uitgehard materiaal: ≈ 3-12 uur

## ② Laag → Egalisatie

Wallcrete



→ De 1<sup>e</sup> laag **Wallcrete** aanbrengen en het product met kleine en **gelijkmatige bewegingen** met de spaan volledig glad over het hele oppervlak uitstrijken.

Tip: Het is mogelijk om een druppel water toe te voegen om het product makkelijker verwerkbaar te maken.

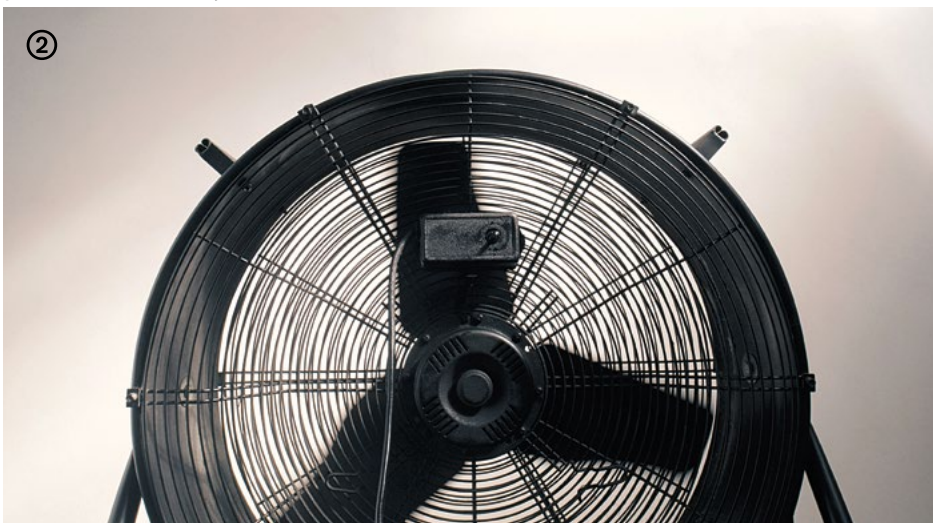

→ Om het materiaal sneller te laten drogen (vooral in vochtige ruimtes en/of met weinig luchtcirculatie) is het raadzaam om een ventilator te gebruiken.



Tip: Om de bewerking beter te kunnen zien is het mogelijk om Wallcrete in pasta te kleuren door een paar druppels Decor in de uiteindelijke kleur toe te voegen.



→ Als het materiaal uitgehard is (3-12 uur) verder gaan met het aanbrengen van de 2<sup>e</sup> laag.

→ De 2<sup>e</sup> laag dient om de uiteindelijke textuur van het oppervlak te bepalen, het product dus met kleine en gelijkmatige bewegingen met de spaan volledig glad uitstrijken.

Tip: Als er duidelijk randen en verdikkingen te zien zijn schuren om deze te verwijderen voordat de 2<sup>e</sup> laag aangebracht wordt.

# ③ Laag → Gekleurde afwerking

Vorbereitung

Klaar voor gebruik

→ Het product nogmaals doorroeren in de verpakking om het aangemaakte product uniform te maken.

## Decor

Decoratieve harsverf op waterbasis met afwasbare matte afwerking met hoge kleurintensiteit



### Verpakking

1,5 l - 4 l - 10 l



### Verbruik

≈ 200 ml/m<sup>2</sup> voor twee lagen

Verdunnen tot max. 5-10%

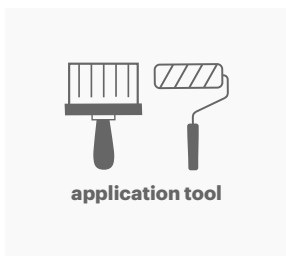

### Gereedschap

Kwast en roller

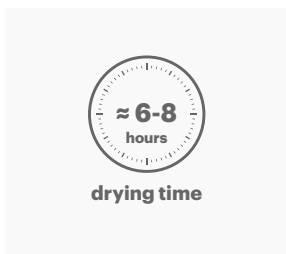

### Droogtijd

Wachttijd tussen de 1<sup>e</sup> en de 2<sup>e</sup> laag: ≥ 6 uur

### ③ Laag → Gekleurde afwerking

Decor



- 4-6 uur na het aanbrengen van **Wallcrete** het oppervlak schuren met korrel 80-120 om eventuele kleine onvolkomenheden te verwijderen zodat het oppervlak glad en prettig aanvoelt.
- **Decor** moet zorgvuldig op het hele oppervlak aangebracht worden met een roller in twee lagen, onverdund of verdund tot maximaal 5-10%.

Tip: Contourstreken aanbrengen en opnieuw over de uitgestreken filmlaag heengaan gaan als deze nog vers is.



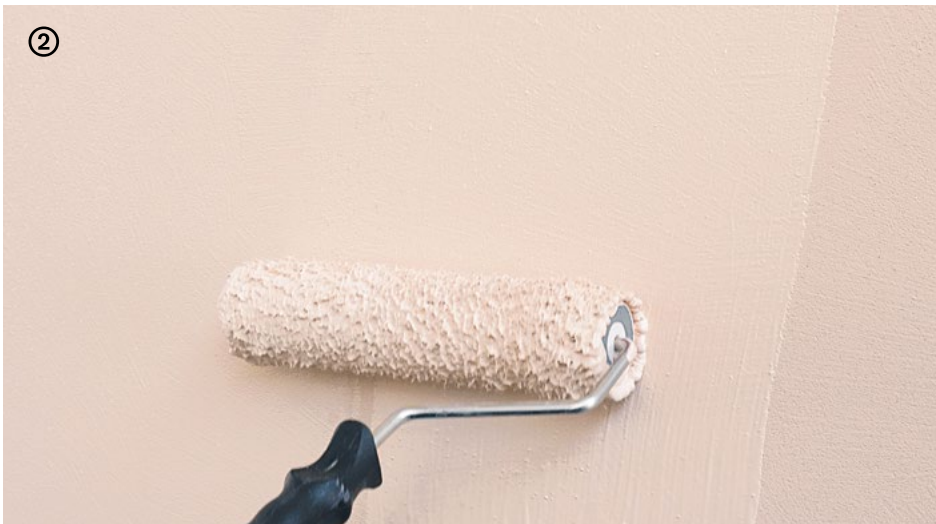

→ **Overschildertijd tussen de eerste en de tweede laag: minimaal 6 uur.**  
Tip: Indien er partijen met verschillende productienummers gebruikt worden, is het raadzaam om de verschillende productiepartijen opnieuw met elkaar te mengen om kleine kleurverschillen te vermijden.

# Wallpaper Living

**Kunsthars coating op waterbasis met gekleurde gladde supervlakke afwerking.**

**Het matte en eenkleurige oppervlak van Wallpaper is uiterst glad en voelt zijdeachtig aan. De essentiële charme creëert een minimalistische sfeer met grote elegantie en formele zuiverheid.**



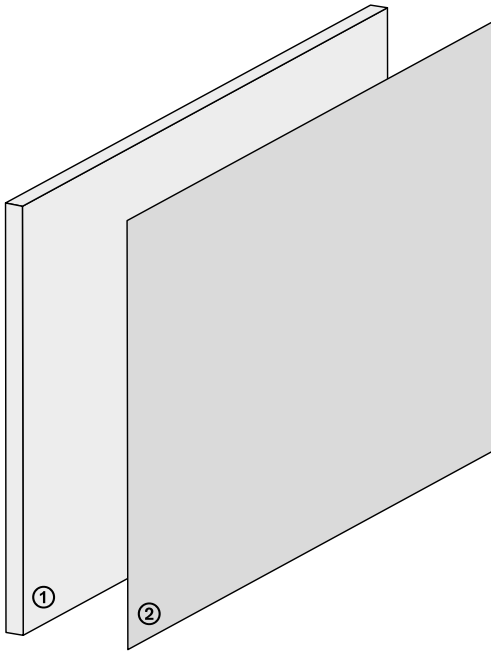

① Laag → Egalisatie

**Wallpaper Living**

② Laag → Gekleurde afwerking

**Decor**

# ① Laag → Egalisatie

## Vorbereitung

### Waarschuwingen met betrekking tot de ondergronden

- De ondergronden moeten permanent droog zijn en mogen geen optrekkend vocht bevatten
- Relatieve luchtvochtigheid:  $\leq 75\%$

### Geschikte ondergronden

- Egaliseermiddelen op cementbasis, kalk en gips
- Ondergronden gerealiseerd met gipskarton

### Let op

- Vóór gebruik opnieuw mengen; de pasta moet homogeen, consistent en klontvrij zijn.

### Tip

- Poreuze ondergronden, met een verminderde mate van hechting, moeten in ieder geval compact en absorberend zijn, indien dit niet het geval is, moet voor versteviging met **Universal Wall Primer** worden gezorgd.

## Wallpaper Living

Glad egaliseermiddel als grondering voor de harscoating **Wallpaper Living**



### Verpakking

20 kg



### Verbruik

Op gipsplaten of afwerking met korrelgrootte  $\leq 0,5$  mm  $\approx 0,6-0,8$  kg/m<sup>2</sup>

Op afwerking met korrelgrootte  $\geq 0,5$  mm  $\approx 1,3-1,5$  kg/m<sup>2</sup>



### Gereedschap

Spaan trowel 2

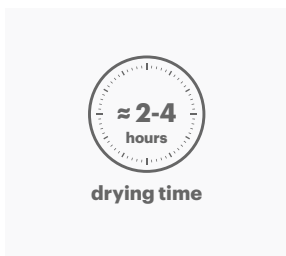

### Droogtijd

Wachttijd tussen de 1<sup>e</sup> en de 2<sup>e</sup> laag:  $\approx 2-4$  uur

Wachttijd voor **Decor**:  $\approx 24-48$  uur

## ① Laag → Egalisatie

Wallpaper Living



→ De 1<sup>e</sup> laag **Wallpaper Living** aanbrengen door het product op het oppervlak uit te strijken om het oppervlak egaal en vlak te maken.

Tip: Het is mogelijk om een druppel water toe te voegen om het product makkelijker verwerkbaar te maken.



→ Het product op de vorige droge laag aanbrengen tot er een volledig egaal oppervlak verkregen wordt.

→ Voordat **Decor** wordt aangebracht controleren of het oppervlak volledig egaal is en indien nodig nog een laag aanbrengen.

Tip: Voor een vakkundig uitgevoerde egalisatie wordt geadviseerd om minstens 3 lagen aan te brengen.

Als er randen en verdikkingen te zien zijn schuren om deze te verwijderen voordat de volgende laag aangebracht wordt en voordat de gekleurde afwerking Decor aangebracht wordt.

# ② Laag → Gekleurde afwerking

Vorbereitung

Klaar voor gebruik

→ Het product nogmaals doorroeren in de verpakking om het aangemaakte product uniform te maken.



## Decor

Decoratieve harsverf op waterbasis met afwasbare matte afwerking met hoge kleurintensiteit

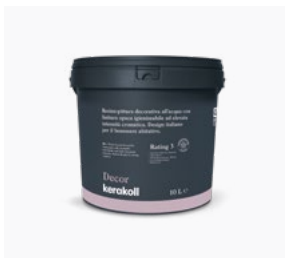

### Verpakking

1,5 l - 4 l - 10 l



### Verbruik

≈ 200 ml/m<sup>2</sup> voor twee lagen

Verdunnen tot max. 5-10%

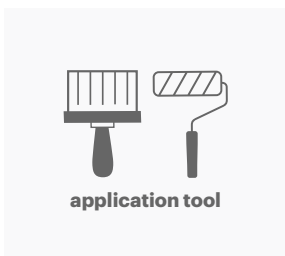

### Gereedschap

Kwast en roller

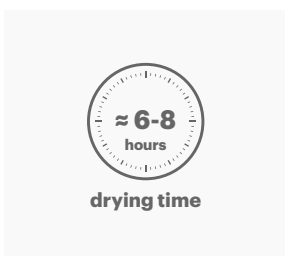

### Droogtijd

Wachttijd tussen de 1<sup>e</sup> en de 2<sup>e</sup> laag: ≥ 6 uur

## ② Laag → Gekleurde afwerking

Decor



→ Alvorens **Decor** aan te brengen het oppervlak schuren met korrel 180-220 zodat het oppervlak volledig vlak en prettig aanvoelt.



→ **Decor** moet zorgvuldig op het hele oppervlak aangebracht worden met een roller in twee lagen, onverdund of verdund tot maximaal 5-10%.

Tip: Contourstreken aanbrengen en opnieuw over de uitgestreken filmlaag heengaan gaan als deze nog vers is.



- Gebruik maken van een spotje om strijklicht gelijk met de muur te creëren om te controleren of het oppervlak volledig egaal is.
- Als er kleine onvolkomenheden zijn, zorgvuldig afdichten met **Wallpaper** alvorens de volgende lagen aan te brengen.



- **Overschildertijd tussen de 1<sup>e</sup> en de 2<sup>e</sup> laag: minimaal 6 uur.**
- Tip: Indien er partijen met verschillende productienummers gebruikt worden, is het raadzaam om de verschillende productiepartijen opnieuw met elkaar te mengen om kleine kleurverschillen te vermijden.

# Patina Living

Kunsthars coating op waterbasis met pleistertextuur met délabré-effect en afwerking met natuurlijke kleurvariaties.

Het oppervlak van Patina voelt fluweelachtig aan en wordt gekenmerkt door rimpelingen en materische vibraties die het resultaat zijn van de imperfecties van de handmatige bewerking.

De niet-egale kleur en de unieke lichtvaleffecten creëren een geraffineerd idee van imperfectie.



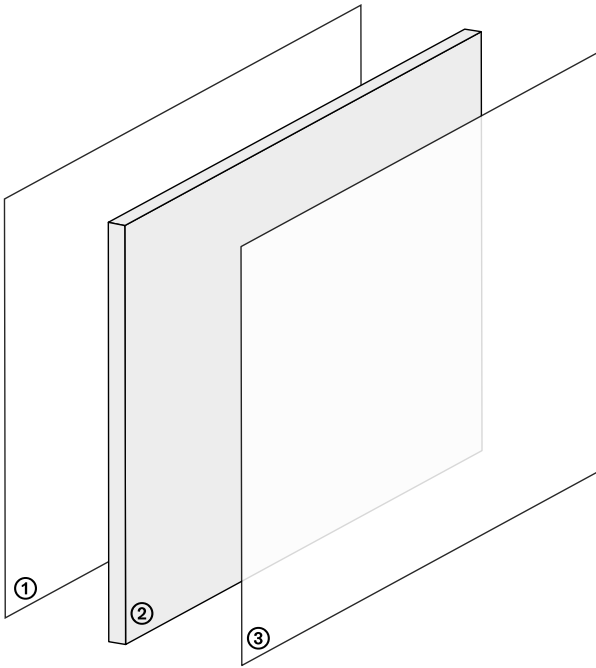

① Laag → Voorstrijk

**Universal Wall Primer**

② Laag → Egalisatie

**Patina**

③ Laag → Impregnerende bescherming

**Finish**

# ① Laag → Voorstrijk

## Vorbereiding

### Waarschuwingen met betrekking tot de ondergronden

- De ondergronden moeten permanent droog zijn en mogen geen optrekkend vocht bevatten
- Gebruiken bij temperaturen: van +10 °C tot +30 °C
- Relatieve luchtvochtigheid: ≤ 75%

### Geschikte ondergronden

- Egaliseermiddelen op cementbasis, kalk en gips
- Ondergronden gerealiseerd met gipskarton en vezelcementplaten
- Panelen van meerlaags hout en MDF

## Universal Wall Primer

Universele primer op waterbasis voor wanden



### Verpakking

1 l - 5 l - 10 l



### Verbruik

≈ 150-200 ml/m<sup>2</sup>

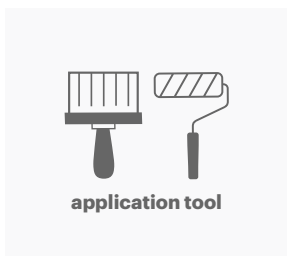

### Gereedschap

Kwast en roller

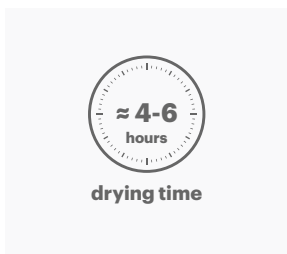

### Droogtijd

Wachttijd voor overschilderen: ≈ 4-6 uur voordat **Patina** wordt aangebracht

# ② Laag → Egalisatie

Vorbereitung

Klaar voor gebruik

→ Het product nogmaals doorroeren in de verpakking om het aangemaakte product uniform te maken.



## Patina

Gekleurd textuur egaliseermiddel voor de harscoating **Patina Living**



### Verpakking

15 kg



### Verbruik

≈ 1,8 kg/m<sup>2</sup> van twee lagen



### Gereedschap

Lijmspaan

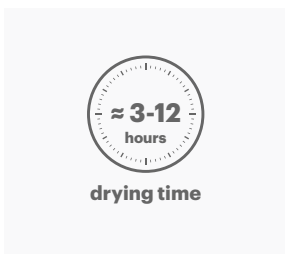

### Droogtijd

Bij uitgehard materiaal: ≈ 3-12 uur

## ② Laag → Egalisatie

Patina



→ De 1<sup>e</sup> laag **Patina** aanbrengen en het product met kleine en gelijkmatige bewegingen met de spaan volledig glad over het hele oppervlak uitstrijken.

Tip: Tijdens het aanbrengen de spaan plat houden zodat er geen randen of reliëfnoppen achterblijven.



→ Om het materiaal sneller te laten drogen (vooral in vochtige ruimtes en/of met weinig luchtcirculatie) is het raadzaam om een ventilator te gebruiken.



→ Als het materiaal uitgehard is (3-12 uur) verder gaan met het aanbrengen van de 2<sup>e</sup> laag.

Tip: Als er duidelijk randen en verdikkingen te zien zijn schuren om deze te verwijderen voordat de 2<sup>e</sup> laag aangebracht wordt. Het is mogelijk om een druppel water toe te voegen om het product makkelijker verwerkbaar te maken.

# ③ Laag → Impregnerende bescherming

Vorbereitung

Klaar voor gebruik

→ Het product nogmaals doorroeren in de verpakking om het aangemaakte product uniform te maken.

## Finish

Impregnerende bescherming op waterbasis voor de harscoating **Patina Living**



### Verpakking

1,5 l



### Verbruik

≈ 150 ml/m<sup>2</sup> van twee lagen

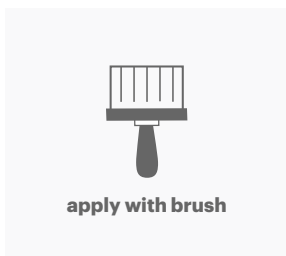

### Gereedschap

Kwast

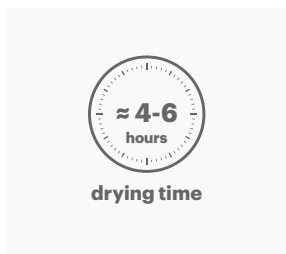

### Droogtijd

Wachttijd tussen de 1<sup>e</sup> en de 2<sup>e</sup> laag: ≈ 4-6 uur

### ③ Laag → Impregnerende bescherming

Finish



→ Wanneer het gekleurde textuur egaliseermiddel **Patina** volledig droog is, de 1<sup>e</sup> laag **Finish** met een kwast aanbrengen zonder te schuren.

Tip: Kruiselingse streken maken en van boven naar beneden werken.



→ Na 4-6 uur het oppervlak schuren met korrel 80-120 om eventuele kleine onvolkomenheden te verwijderen zodat het oppervlak glad en prettig aanvoelt.



→ Ontstoffen met een droge blokkwast of een katoenen doek en daarna de 2<sup>e</sup> laag **Finish** aanbrengen.

# Stripe Living

Kunsthars coating op waterbasis met gekleurde fijn gestreepte textuur met délabré-effect.

Bijna net als behang met een waardevolle materische uitstraling, wordt het Stripe Living oppervlak vormgegeven door de deskundige hand van de vakman, voor een verfijnd decoratief effect.





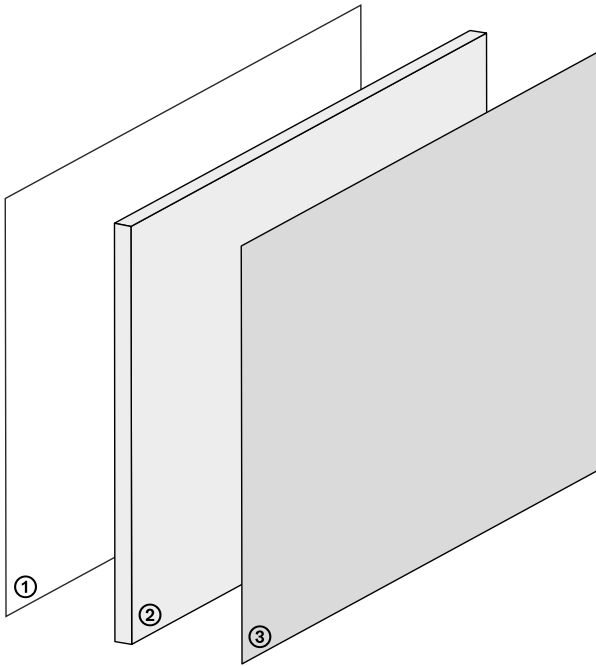

① Laag → Voorstrijk

**Universal Wall Primer**

② Laag → Textuur

**Stripe**

③ Laag → Gekleurde afwerking

**Decor**

# ① Laag → Voorstrijk

## Vorbereiding

### Waarschuwingen met betrekking tot de ondergronden

- De ondergronden moeten permanent droog zijn en mogen geen optrekkend vocht bevatten
- Gebruiken bij temperaturen: van +10 °C tot +30 °C
- Relatieve luchtvochtigheid: ≤ 75%

### Geschikte ondergronden

- Egaliseermiddelen op cementbasis, kalk en gips
- Ondergronden gerealiseerd met gipskarton en vezelcementplaten
- Panelen van meerlaags hout en MDF

### Vorbereiding van de ondergrond

- Om het standaard effect te verkrijgen moet **Stripe** op een glad en vlak oppervlak aangebracht worden
- Indien nodig de ondergronden egaliseren met **Wallpaper** of **Wallpaper Living**

## Universal Wall Primer

Universele primer op waterbasis voor wanden



### Verpakking

1 l - 5 l - 10 l



### Verbruik

≈ 150-200 ml/m<sup>2</sup>

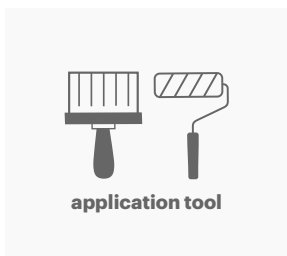

### Gereedschap

Kwast en roller

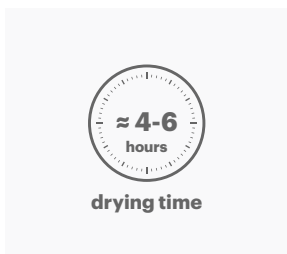

### Droogtijd

Wachttijd voor overschilderen: ≈ 4-6 uur voordat **Stripe** wordt aangebracht

# ② Laag → Textuur

## Vorbereitung

### Klaar voor gebruik

→ **Stripe** altijd naroeven voordat deze wordt aangebracht.

### Tip

→ Het product puur, onverdund aanbrengen.

## Stripe

Gekleurd textuurverschaffend middel als grondering voor de harsbedekking **Stripe Living**



### Verpakking

4 l - 10 l



### Verbruik

≈ 700 ml/m<sup>2</sup> van twee lagen

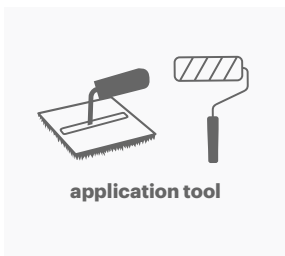

### Gereedschap

Roller en Stripe tool

De mat op Stripe tool kan eenvoudig worden verwijderd voor reiniging en om hem geschikt te maken voor toepassing in hoeken, nissen, groeven etc...

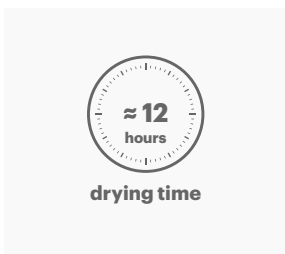

### Droogtijd

Wachttijd tussen de 1<sup>e</sup> en de 2<sup>e</sup> laag: ≥ 12 uur

Wachttijd voor het aanbrengen van een volgend product: ≈ 12 uur

## ② Laag → Textuur

Stripe\_ Aanbrengen van fijn gestreept en weefsel effect

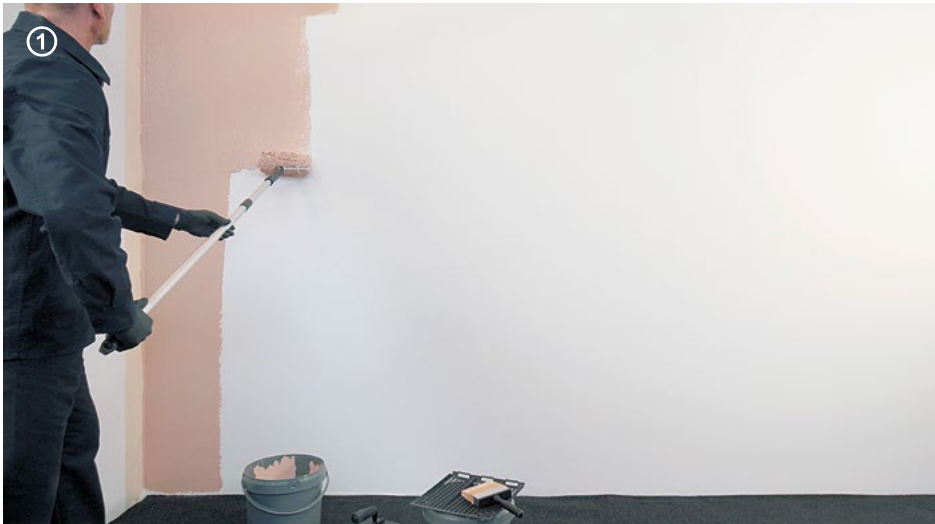

- Het product voor de 1<sup>e</sup> laag puur (onverdund) aanbrengen.
- Een langharige roller gebruiken en een royale hoeveelheid product op het oppervlak aanbrengen, circa 400 ml/m<sup>2</sup> en een dikte van circa 2 mm aanhouden.
- **Stripe** in verticale stroken (van 1-1,5 m) aanbrengen en vers op vers werken.



→ Met Stripe tool over de nog verse strook heen gaan en strepen in horizontale richting maken en er daarbij voor zorgen dat het geometrische patroon evenwijdig met het vlak aangehouden wordt.



Tip: Een laserwaterpas gericht op de muur kan handig zijn om te helpen de strepen horizontaal te houden.

## ② Laag → Textuur

Stripe



### **Aanbrengen van fijn gestreept effect**

- Het product voor de 2<sup>e</sup> laag puur (onverdund) aanbrengen en dezelfde procedure voor het aanbrengen van de 1<sup>e</sup> laag volgen.
- Met de Stripe tool over de nog verse strook heen gaan en strepen in horizontale richting maken en er daarbij voor zorgen dat het geometrische patroon evenwijdig met het vlak aangehouden wordt.





### **Aanbrengen van weefseffect**

- Het product voor de 2<sup>e</sup> laag puur (onverdund) aanbrengen en dezelfde procedure voor het aanbrengen van de 1<sup>e</sup> laag volgen.
- Opnieuw met de Stripe tool over de nog verse strook heen gaan en strepen in verticale richting maken.

Tip: In geval van gedeelten met weinig gemarkeerde strepen is het mogelijk om nog een laag Stripe aan te brengen en het "bijgewerkte" gedeelte met de Stripe tool te vervagen.

# ③ Laag → Gekleurde afwerking

Vorbereitung

Klaar voor gebruik

→ Het product nogmaals doorroeren in de verpakking om het aangemaakte product uniform te maken.

## Decor

Decoratieve harsverf op waterbasis met afwasbare matte afwerking met hoge kleurintensiteit



### Verpakking

1,5 l - 4 l - 10 l



### Verbruik

≈ 200 ml/m<sup>2</sup> voor twee lagen

Verdunnen tot max. 5-10%

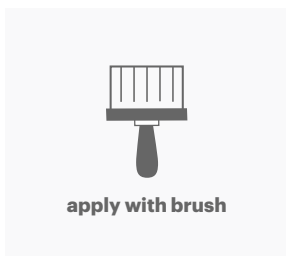

### Gereedschap

Kwast

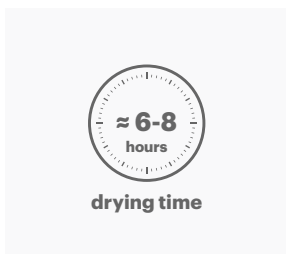

### Droogtijd

Wachttijd tussen de 1<sup>e</sup> en de 2<sup>e</sup> laag: ≥ 6 uur

### ③ Laag → Gekleurde afwerking

Decor

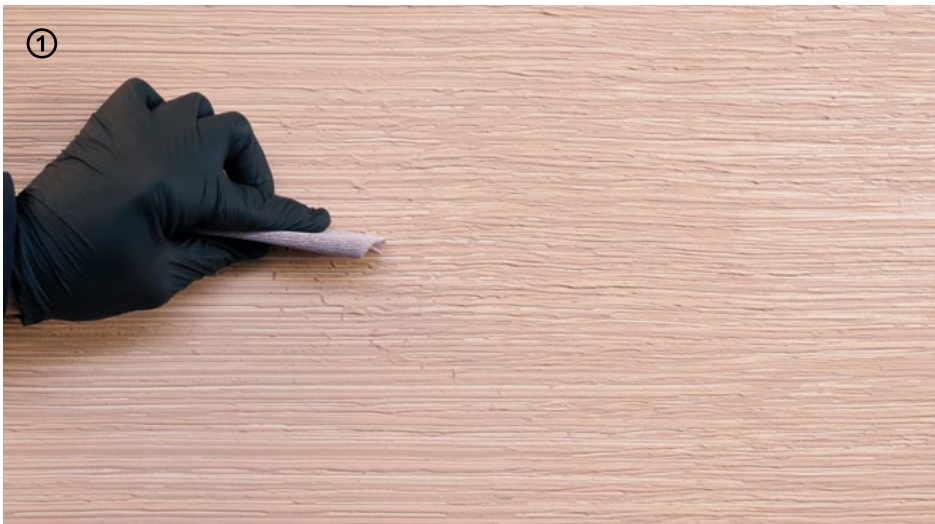

→ Lichtjes met de hand schuren om eventuele lichte onvolkomenheden of kleine klonten te verwijderen alvorens **Decor** aan te brengen.



→ **Decor** moet puur of verdund tot maximaal 5-10% over het gehele oppervlak aangebracht worden met een kwast, in één of twee lagen, horizontaal in de richting van de strepen.



# Oppervlakken en Gebruiksdoeleinden

## Oppervlakken

---

**Verf** Absolute  
Decor

---

<b>Kunsthars coating</b>	<b>Decoratieve coating</b>	<b>Technische coating*</b>
	Wallcrete Living Wallpaper Living Patina Living Stripe Living	Wallcrete Wallpaper Patina

---

**Microresina** Microresina  
Microresina Floor  
Microresina Parquet

---

**Cementoresina** Cementoresina  
Cementoresina Wall

---

**Legno+Color** Legno+Color S, M, L

---

**Afwerkingen voor buiten** Outdoor Paint  
Outdoor Plaster

---

**Plinten** Invisible

---



## Gebruiksdoeleinden

---

### Wanden en plafonds

Absolute  
Decor

---

### Decoratieve wanden

Wallcrete Living  
Wallpaper Living  
Patina Living  
Stripe Living

---

### Technische wanden\*

Wallcrete  
Wallpaper  
Patina  
Cementoresina Wall

---

### Vloeren

Cementoresina  
Legno+Color S, M, L  
Microresina Floor  
Microresina Parquet

---

### Re-color\*\*

Microresina

---

### Buitengevels

Outdoor Paint  
Outdoor Plaster

\* Badkamer- en keukenwanden

\*\* Deuren, binnen- en buitenkozijnen, interieurelementen  
en keramische bekledingen

N.B.

Deze Bouwwijzer is opgesteld op basis van de beste technische en toepassingskennis van Kerakoll S.p.A.

In ieder geval is dit een samenbundeling van informatie die bestaat uit algemene informatie en richtlijnen die los staan van de praktijksituaties van de afzonderlijke projecten. Het gegeven m.b.t. het verbruik dient daarom als indicatief beschouwd te worden.

Aangezien Kerakoll niet rechtstreeks betrokken is bij de omstandigheden van de bouwplaatsen, het specifieke ontwerp van het project en de uitvoering van de werkzaamheden, is de informatie en de richtlijnen die hier vermeld zijn op geen enkele manier bindend voor Kerakoll.

Degene die verantwoordelijk is voor het hele structurele ontwerp is en blijft de architect of aannemer die daartoe opdracht heeft gekregen volgens datgene wat in het Italiaanse Ministeriële Besluit d.d. 17/01/2018 en latere aanvullingen en wijzigingen daarop is vermeld.

Alle rechten voorbehouden. © Kerakoll. Alle rechten op de inhoud van deze publicatie worden voorbehouden op grond van de geldende normgeving.

De verveelvoudiging, publicatie en verspreiding, geheel of gedeeltelijk, van al het originele materiaal dat hierin vermeld is, is uitdrukkelijk verboden zonder schriftelijke toestemming. Deze informatie kan in de loop van de tijd aangevuld en/of gewijzigd worden door KERAKOLL Spa. Eventuele updates zijn te vinden op de site [www.kerakoll.com](http://www.kerakoll.com).

KERAKOLL Spa is daarom alleen verantwoordelijk voor de geldigheid, actualiteit en update van de informatie als deze direct van de site is genomen.

Voor informatie over de veiligheidsgegevens van de producten, zie de betreffende technische informatiebladen die voorhanden zijn en die op grond van de wettelijke voorschriften verstrekt worden samen met de gezondheidslabelling die op de verpakking aangebracht is. Er wordt bovendien aanbevolen om de afzonderlijke producten eerst te testen om te controleren of zij geschikt zijn voor de beoogde toepassing in de praktijk.

Kerakoll Spa  
via dell'Artigianato 9  
41049 Sassuolo (MO) Italy  
T +39 0536 816 511  
info@kerakoll.com

Kerakoll Brera Studio  
via Solferino 16  
20121 Milano (MI) Italy  
T +39 02 620 867 81

**kerakoll**